

Rosengrens Vertical Binder – 31"

Zwei Stunden Feuerschutz für Dokumente



Rosengrens Vertical Binder ist eine Produktreihe extrem leichter Aktenschränke, die für die Aufbewahrung von Aktenordnern entwickelt wurden. Der Schrank wurde getestet, freigegeben und zertifiziert, um einem Brand zwei Stunden lang standzuhalten. Vertical Binder ist mit 2, 3 oder 4 Schubladen erhältlich. Jede Schublade ist einzeln isoliert und kann vollständig geöffnet werden, um optimalen Zugang zum Schubladeninhalt zu ermöglichen. Bei der Produktreihe wurde mit einer Anti-Kippvorrichtung und einer zentralen Verriegelung besonderer Wert auf Belastbarkeit und Stabilität gelegt.

Rosengrens Vertical Binder – 31"

Zwei Stunden Feuerschutz für Dokumente

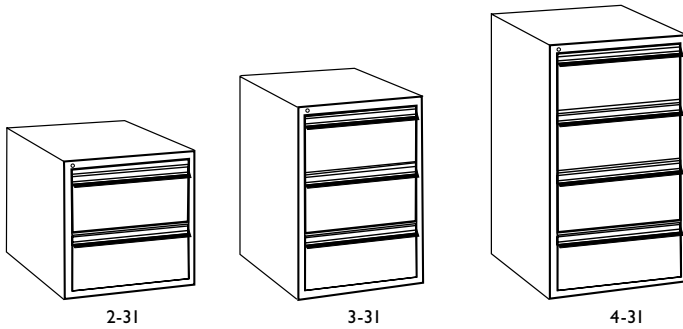

2-31

3-31

4-31

Produktdaten

Modell Vertical Binder	Aussenmasse (mm)			Innenmasse (mm)*			Gewicht (kg)	Kapazität (Ordner)
	Höhe	Breite	Tiefe	Höhe	Breite	Tiefe		
2-31	826	729	771	325	637	660	239	44
3-31	1208	729	771	325	637	660	328	66
4-31	1590	729	771	325	637	660	416	88

*Innenmasse jeder einzelnen Schublade

Feuerschutz: Rosengrens Vertical Binder Aktenschränke wurden durch SP (Technisches Forschungsinstitut in Schweden) entsprechend der skandinavischen Norm NT Feuer 017-120 Papier getestet und zertifiziert. Das Testverfahren setzt den Schrank zwei Stunden lang Aussentemperaturen von über 1000°C aus. Nach diesem Zeitraum sind die Dokumente im Schrank immer noch unversehrt.

Als zusätzlicher Schutz ist jede Schublade des Rosengrens Vertical Binder mit einer speziellen Sperre ausgestattet. Dadurch wird sichergestellt, dass die Schubladeninhalte bei geschlossener Schublade vollständig vor Feuer geschützt sind, auch wenn der Schrank nicht abgeschlossen ist. Zudem bieten die geschlossenen Schubladen selbst dann vollständigen Feuerschutz, wenn eine der Schubladen geöffnet ist.

Schlösser: Die Produktreihe Vertical Binder ist mit einem hochwertigen zentralen Schlüsselschloss ausgestattet, mit dem alle Schubladen gleichzeitig abgeschlossen werden.

Design: In Anbetracht der Brandschutzstufe, die dieser Schrank bietet, hat der Vertical Binder extrem dünne Wände. Dies vergrößert nicht nur die Aufnahmekapazität des Aktenschrankes, sondern reduziert auch sein Gewicht, was wiederum zu einer vereinfachten Installation und geringeren Kosten führt.

Spezielle, extrem stabile Gleitschienen ermöglichen es, die Schubladen zu 110% herauszuziehen, so dass die Inhalte optimal erreicht werden können. Um ein Umkippen des Schrankes zu verhindern, sorgt ein Interlocking-System dafür, dass immer nur eine Schublade gleichzeitig herausgezogen werden kann. Ausserdem wurde der Vertical Binder so entwickelt, dass er in die meisten Büroräume passt.

Qualitäts- und Umgebungsmanagementsysteme: Aktenschränke der Produktreihe Vertical Binder werden entsprechend dem Qualitätsmanagementsystem ISO 9001 sowie dem Umweltmanagementsystem ISO 14001 gefertigt.

Rosengrens-Produkttrichtlinien: Vertical Binder wurde gemäss den Rosengrens-Produkttrichtlinien, die auf allen relevanten europäischen Normen basieren, getestet und freigegeben. Wir streben Benutzerfreundlichkeit, Sicherheit und eine lange Produktlebensdauer an, um für unsere Kunden zu garantieren, dass unsere Produkte selbst die höchsten Erwartungen erfüllen.

Kapazitätsvergleich

Im Vergleich zu herkömmlichen feuerbeständigen Dokumentenschränken, die grösser und schwerer sind (s. u.), besitzt der Vertical Binder eine deutlich grössere Kapazität für die Aufbewahrung von Aktenordnern*.



Dokumentenschrank 1
Aussenmasse (mm):
1403x890x664
Gewicht (kg): 458
Anzahl Aktenordner: 37

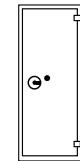

Dokumentenschrank 2
Aussenmasse:
1930x780x620
Gewicht: 455
Anzahl Aktenordner: 50

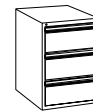

Vertical Binder
Aussenmasse:
1208x729x771
Gewicht: 328
Anzahl Aktenordner: 66

*Basierend auf einem Ordner mit einer Rückenbreite von 60 mm.